

KUT

Manuale d'installazione

Karol

Karol

IT

CONSERVARE IL PRESENTE MANUALE (CHE É PARTE INTEGRANTE DEL PRODOTTO) PER CONSULTAZIONI FUTURE.

Attenzione: Verificare, prima di completare l'installazione l'altezza finale desiderata.

INSTALLATORE IDRAULICO. Tecnico qualificato in grado di installare il prodotto alle condizioni normali, di intervenire sugli organi meccanici per effettuare tutte le regolazioni, interventi di manutenzione e riparazioni necessarie. Non è abilitato ad intervenire su impianti elettrici in presenza di tensione.

INSTALLATORE ELETTRICO. Tecnico qualificato in grado di installare il prodotto alle condizioni normali. E' preposto a tutti gli interventi di natura elettrica di regolazione, di manutenzione e di riparazione. Previa aduzione di misure di protezioni idonee, in caso non sia possibile operare in assenza di tensione, che sia in grado di operare in presenza di tensione all'interno di armadi o scatole elettriche.

ATTENZIONE

Si declina ogni responsabilità nel caso il montaggio non sia eseguito come da istruzioni riportante nel presente documento.

KEEP THIS GUIDE (WHICH IS AN INTEGRAL PART OF THE PRODUCT) FOR FUTURE CONSULTATION.

Attention: Before completing the installation, check the final height.

HYDRAULIC INSTALLER. A skilled technician capable to install the product under normal conditions and carry out all adjustments, maintenance and repair jobs on mechanical parts as necessary. The technician is not authorised to work on live electrical systems.

ELECTRICAL INSTALLER. A Specialist technician capable of installing the product under normal conditions, is responsible for all electrical work, such as setting, maintenance and repairs. After implementing suitable protection measures, if it is not possible to operate with the power supply disconnected, the electrical installer is able to operate in the presence of live parts inside cabinets or electrical boxes.

ATTENTION

Karol Italia srl disclaims all liability in case of wrong installation

Karol

ITALIANO

INDICE

Montaggio basi _____	Pag.4-5
Giunzioni tra i mobili _____	Pag.6
Regolazioni del cassetto _____	Pag.7
Montaggio mensole e portasalviette _____	Pag.8-9
Montaggio cassetto organizer _____	Pag.10-11
Montaggio colonne _____	Pag.12
Montaggio specchio scorrevole _____	Pag.13
Montaggio Mobile SLIM _____	Pag.14
Montaggio Boiserie _____	Pag.15

FASE 1

- Posizionare orizzontalmente (con l'aiuto di una livella) e fissare a muro le placche di sostegno del mobile; seguire lo schema per determinare altezza e interasse delle placche e segnare con una matita la posizione delle asole per i fori sul muro (vedi Fig. 1).
- Forare il muro al centro dell'asola.
- Per bloccare le placche applicare i tasselli e le viti in tutti i fori.
- I tasselli e viti in dotazione sono utilizzabili o meno a discrezione del montatore che ne valuterà l'idoneità a seconda del tipo di muro dove verrà montato il mobile.

**ATTENZIONE**

Interasse tra i due fori più esterni delle placche metalliche a muro.

A seconda della larghezza del mobile cambia l'interasse tra i fori esterni, come da schema a fianco.

Fig. 1

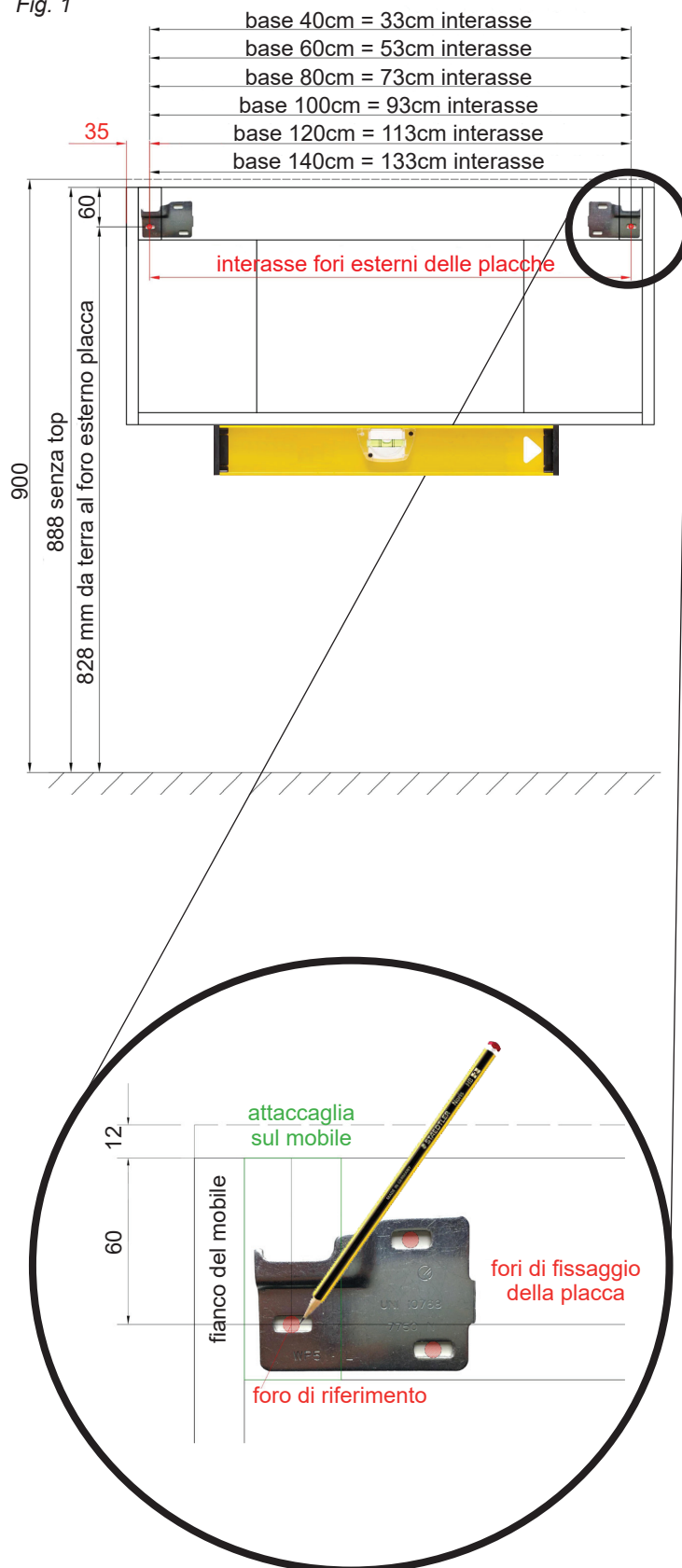

Particolare della placca a muro e relative forature

FASE 2

- Agganciare il mobile alle placche a parete tramite le attaccaglie del mobile (vedi Fig. 1).
- Livellare il mobile tramite la regolazione verticale (vedi Fig. 2).
- Bloccare il mobile alla placca a muro tramite la regolazione orizzontale (vedi Fig. 3).
- Stringere la vite antisganciamento (vedi Fig. 4).

Posizione attaccaglie

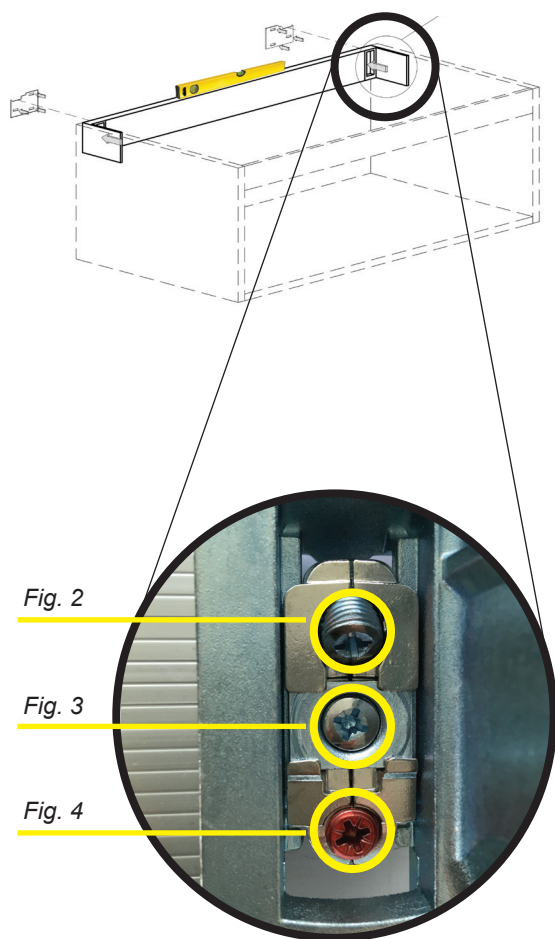

Fig. 1

Aggancio alla staffa

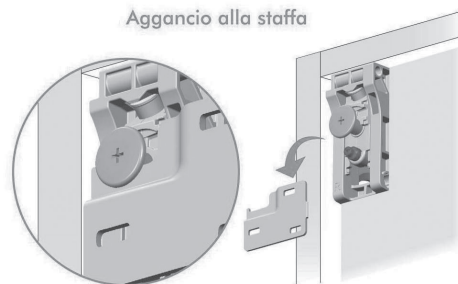

Fig. 2

Regolazione verticale 13 mm

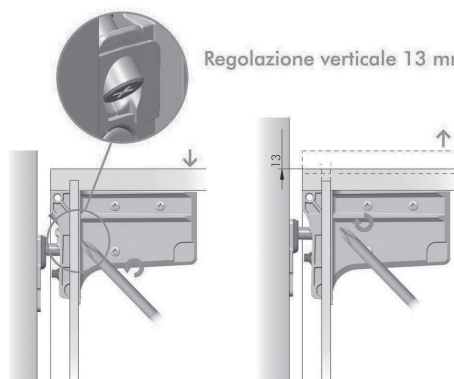

Fig. 3

Regolazione orizzontale 12 mm

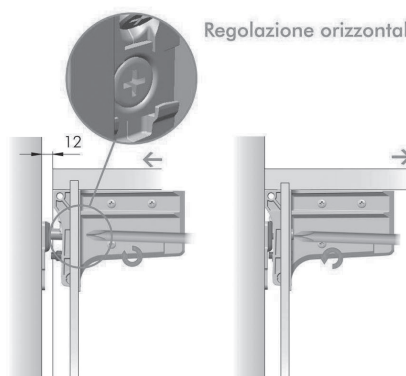
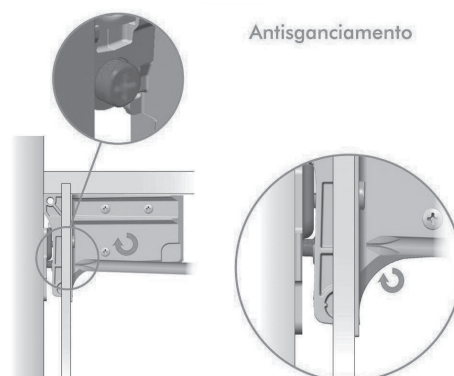

Fig. 4

Antisganciamento



PARTICOLARE DELLE REGOLAZIONI

- Regolazione altezza: per mettere in piano il mobile (vedi Fig. 2).
- Blocco a muro: fissaggio sulla placca (vedi Fig. 3).
- Antisgancio: una volta in posizione impedisce al mobile di sganciarsi dalla placca a muro (vedi Fig. 3).
- Stringere la vite antisganciamento (vedi Fig. 4).

Caso 1
Due o più mobili H36 cm

- Inserire le giunzioni metalliche "B" (in dotazione) nelle preforature "A" nei fianchi dei mobili. (vedi Fig. 1).
- Stringere le giunzioni "B".

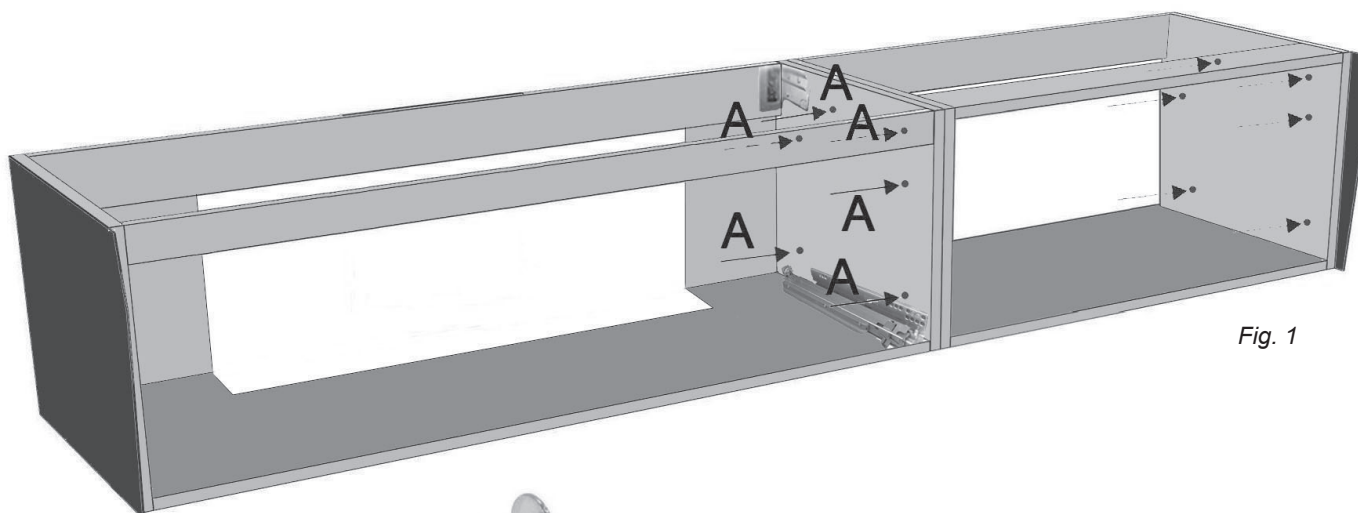

Fig. 1

B

**ATTENZIONE**

Nei fianchi dei mobili sono presenti 6 fori, utilizzare i 4 inferiori per mobili H36.

Caso 2
Mobile H36 cm con Cassetto Organizer H9 cm

- Usare le 2 preforature "A" più in alto per congiungere gli elementi, utilizzando le giunzioni metalliche "B". (vedi Fig. 2).
- Stringere le giunzioni "B".

**ATTENZIONE**

Nei fianchi dei mobili sono presenti 6 fori, utilizzare i 2 più alti per i mobili H9.

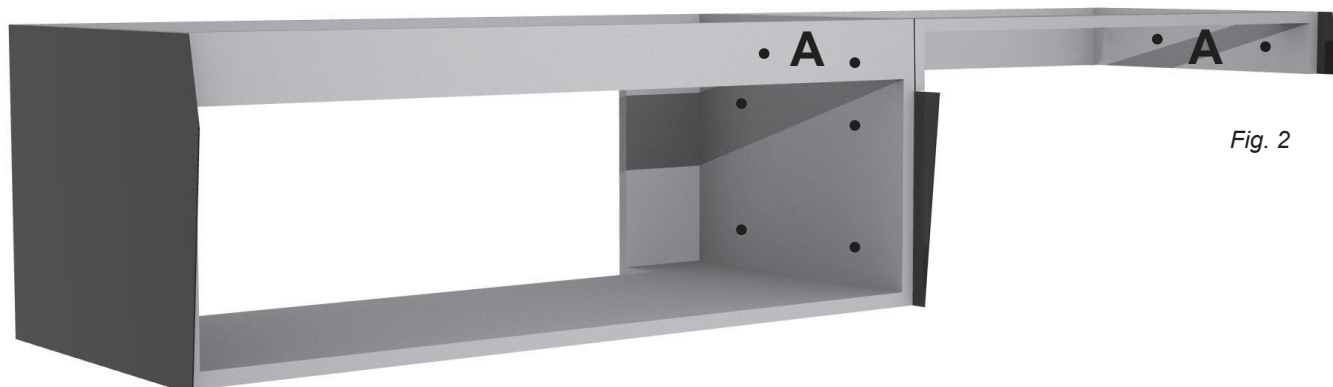

Fig. 2

Schema del mobile

Regolare il cassetto o i cassetti intervenendo sugli appositi dispositivi di regolazione di precisione indicati nelle figure sotto.

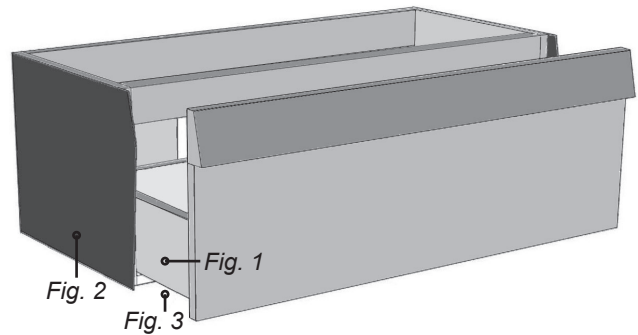

Fig. 1 - Regolazione altezza (alto-basso) del frontale cassetto.

Per regolare la distanza in verticale del cassetto dal mobile.

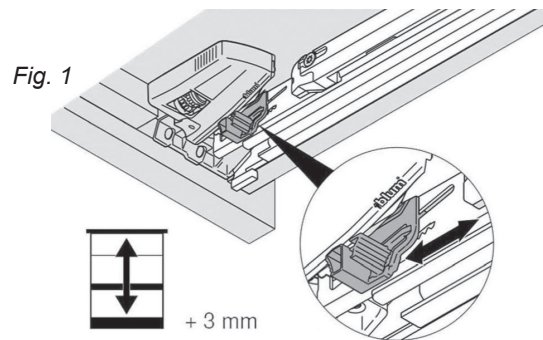

Fig. 2 - Regolazione basculante del frontale cassetto.

Per lasciare la stessa distanza del frontale dal mobile sopra e sotto.

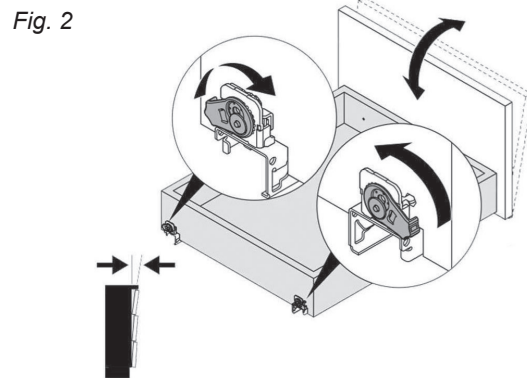
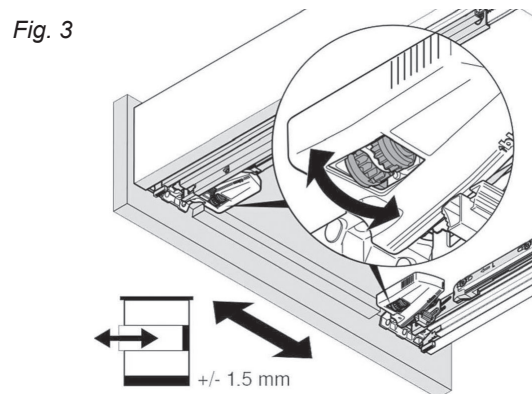

Fig. 3 - Regolazione orizzontale (destra-sinistra) del frontale cassetto.



FASE 1

- Prendere la placca "A" dalla sede della mensola, allentando la vite sottostante ("C").
- Posizionare in bolla la staffa o le staffe "A" sulla parete e segnare i fori con una matita, al centro delle due asole della placca metallica seguendo le misure indicate come riferimento. (vedi Fig. 2-3)
- Forare la parete sui fori segnati e inserire i tasselli nei fori.
- Riposizionare la placca e avvitare le viti attraverso i fori e dentro i tasselli per fissare saldamente la placca al muro.

Fig. 1

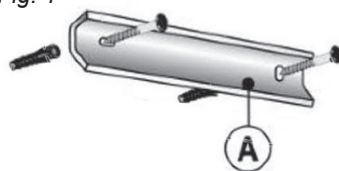

Parete

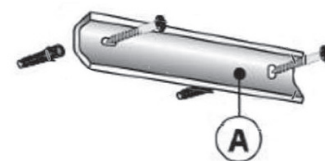

Fig. 2

A: placca da montare a muro
B: placca già montata sul mobile
C: vite di blocco antigancio

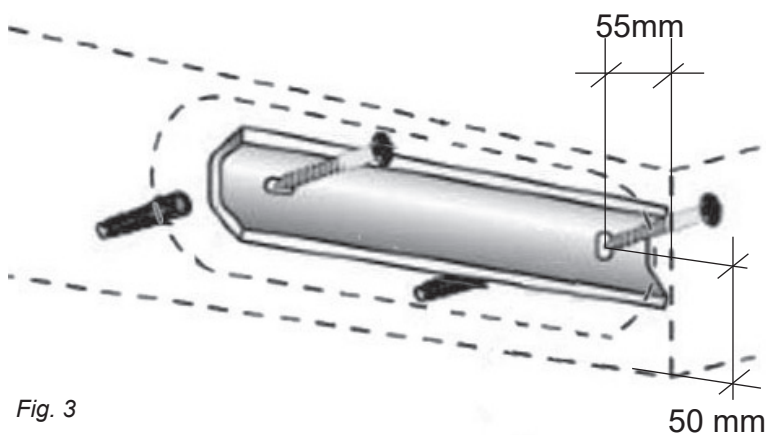
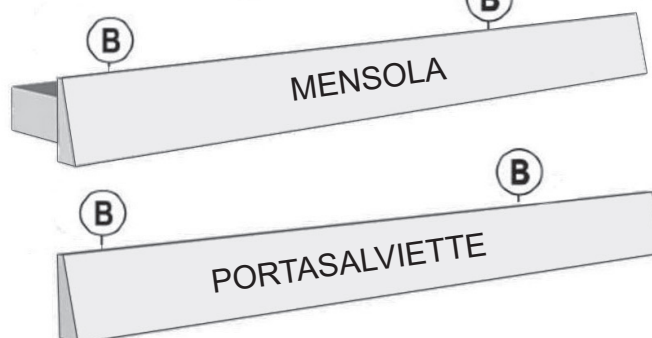
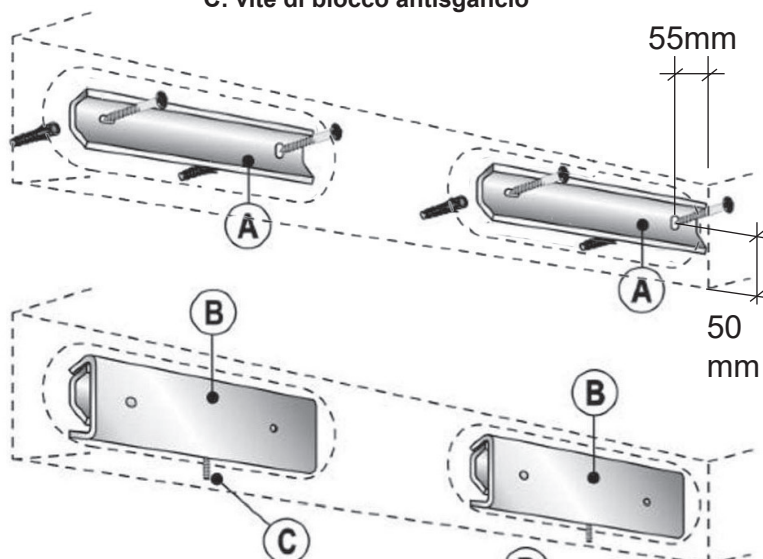

Fig. 3



ATTENZIONE

I tasselli e viti in dotazione sono utilizzabili o meno a discrezione del montatore che ne valuterà l'idoneità a seconda del tipo di muro dove verrà montato il mobile. Mettere in orizzontale aiutandosi con una livella.

FASE 2

- Agganciare la mensola o il portasalviette con le staffe "B" (già montate) alle staffe "A" appena montate a muro e stringere la vite "C" per bloccare la mensola a muro. (Vedi foto pag.9)



ATTENZIONE

I portasalviette L60 e L80 hanno una sola placca di fissaggio, verificare il lato dove fissare a muro la placca "A".

Il portasalviette L100 ha 2 staffe su cui ripetere le operazioni precedenti.

Misure di riferimento per definire la posizione delle placche a muro rispetto alla mensola (Fig. 3)

MONTAGGIO DELLA MENSOLA

Agganciare la mensola con le staffe "B" (già montate alla mensola) alle staffe "A" appena montate a muro e stringere la vite "C" (antiscivolo) per bloccare la mensola a muro.



ATTENZIONE

Verificare il lato (destro o sinistro) dove posizionare la staffa.

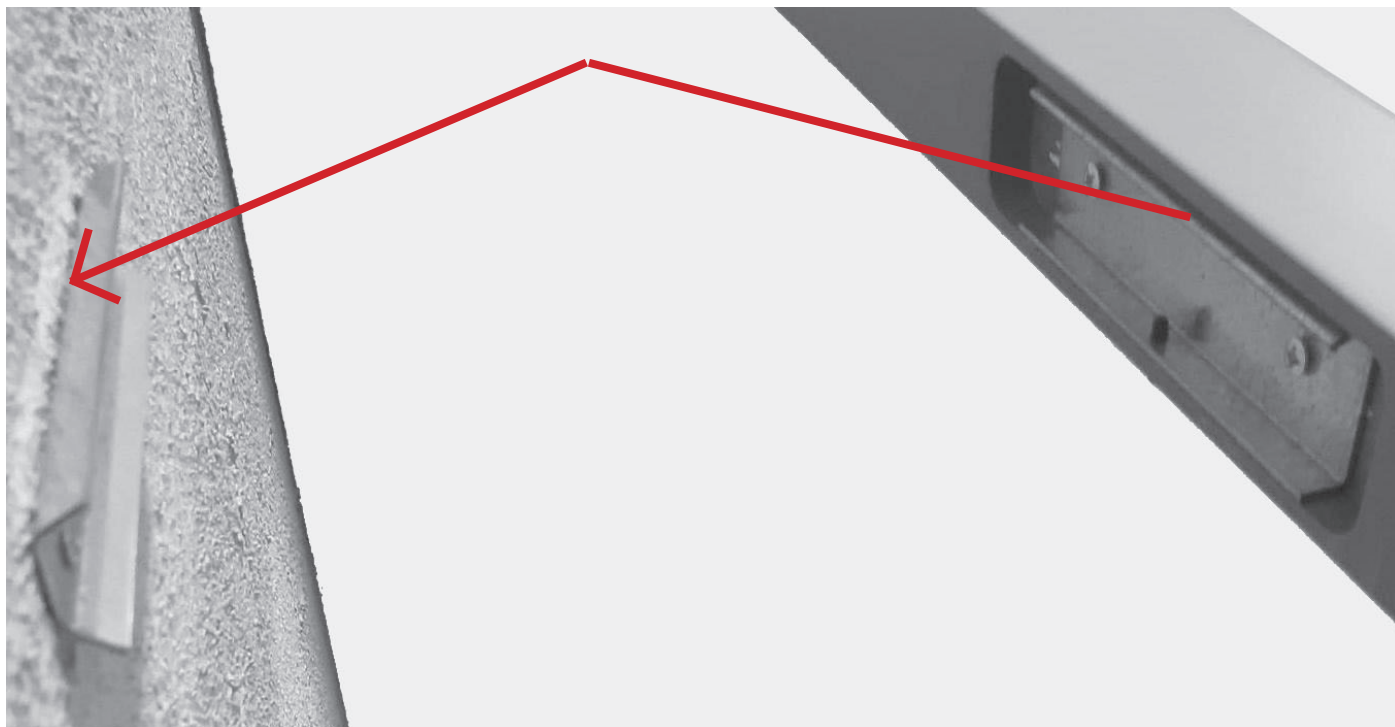

MONTAGGIO DEL PORTASALVIETTE

Agganciare il portasalviette con le staffe "B" alle staffe "A" appena montate a muro e stringere la vite "C" (antiscivolo) per bloccare il portasalviette a muro.



ATTENZIONE

I portasalviette L60 e L80 hanno una sola placca di fissaggio, verificare il lato dove fissare a muro la placca "A".

Il portasalviette L100 ha 2 staffe su cui ripetere le operazioni precedenti.



FOTO DELLE STAFFE

FASE 1 Vista del mobile con le due staffe accoppiate, come da imballo di spedizione.

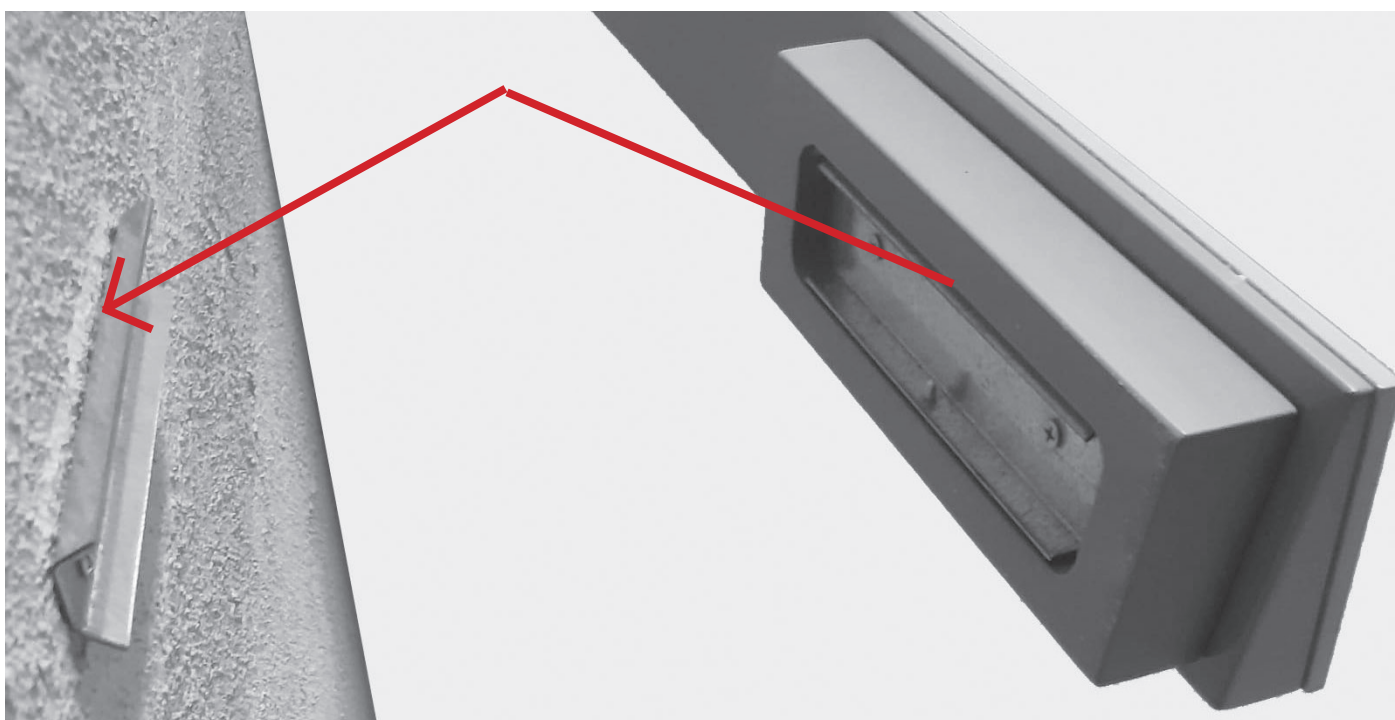

ATTENZIONE

I tasselli e viti in dotazione sono utilizzabili o meno a discrezione del montatore che ne valuterà l'idoneità a seconda del tipo di muro dove verrà montato il mobile.
Mettere in orizzontale aiutandosi con una livella

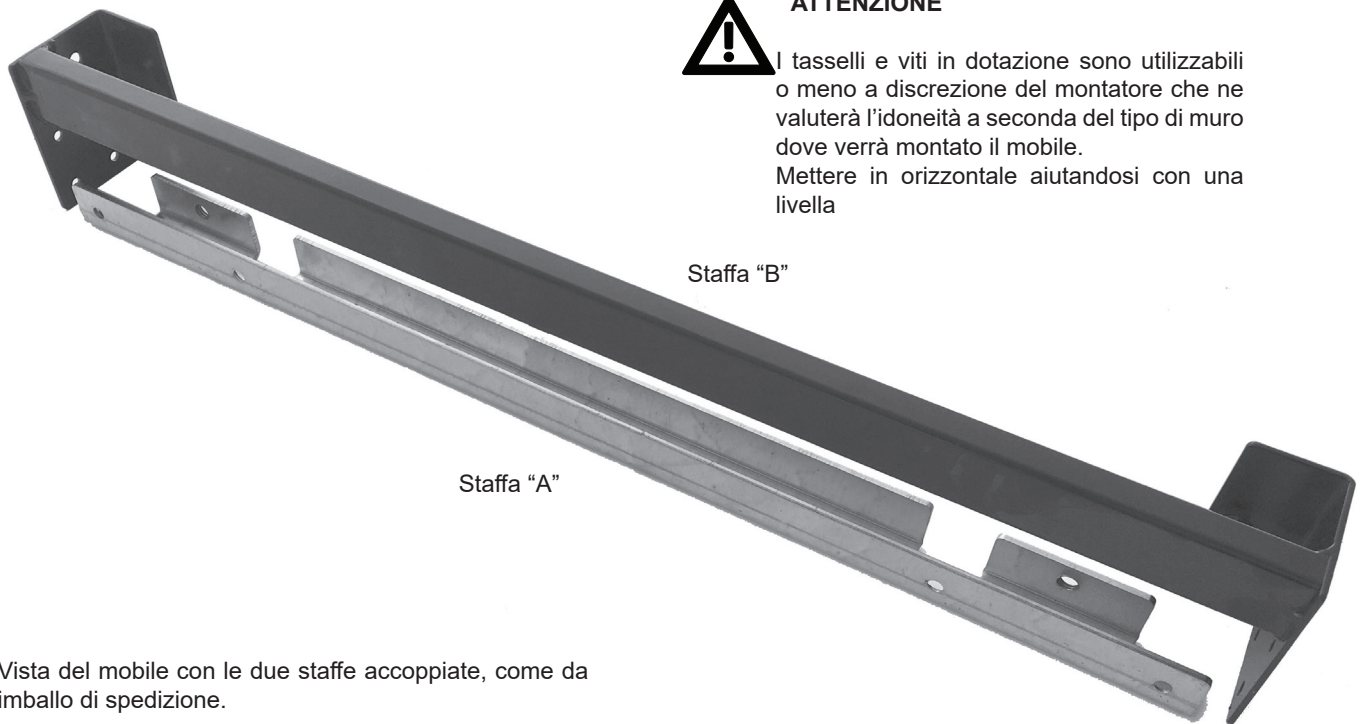

Staffa "B"

Staffa "A"

Vista del mobile con le due staffe accoppiate, come da imballo di spedizione.

Particolari regolazioni delle staffe

"C" - Antisganciamento

"D" - Regolazione altezza

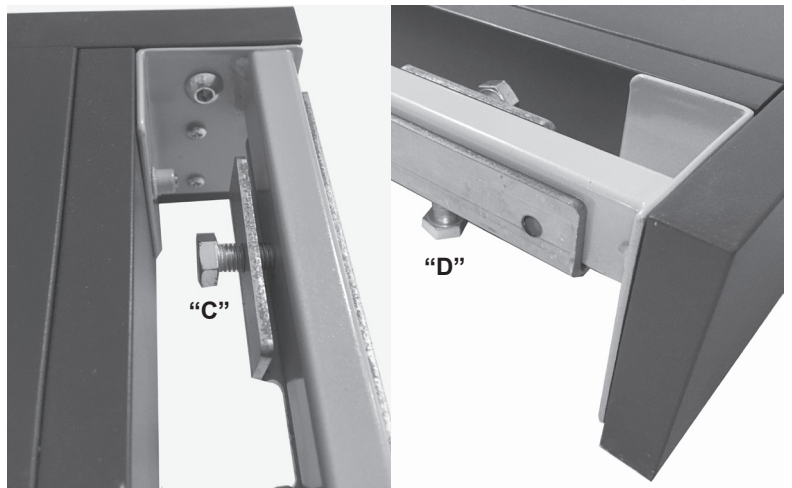

FASE 1

Posizionare la staffa "A" a muro in orizzontale e segnare i fori da praticare, tenendo conto dell'altezza desiderata (vedi Fig. 1-2).

Togliere la staffa, praticare i fori nel muro, inserire i tasselli. Riposizionare la staffa e attraverso di essa inserire le viti nei tasselli per fissarla saldamente a muro. (vedi Fig. 1).

FASE 2

Agganciare la colonna tramite le attaccaglie "B" alla staffa "A" appena fissata a muro e regolarla in orizzontale agendo sulle viti delle staffe "B" (vedi Fig. 2).

FASE 3

Una volta messa perfettamente orizzontale attraverso le regolazioni, fissare definitivamente la colonna a muro con il tassello in dotazione, tramite il foro "C". (vedi Fig. 2) Stringere le viti antisgancio sottostanti la staffa "A".

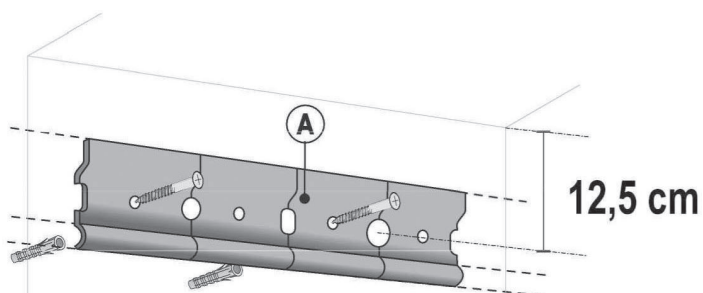

Fig. 1
STAFFA "A" DA FISSARE A MURO CON I TASSELLI

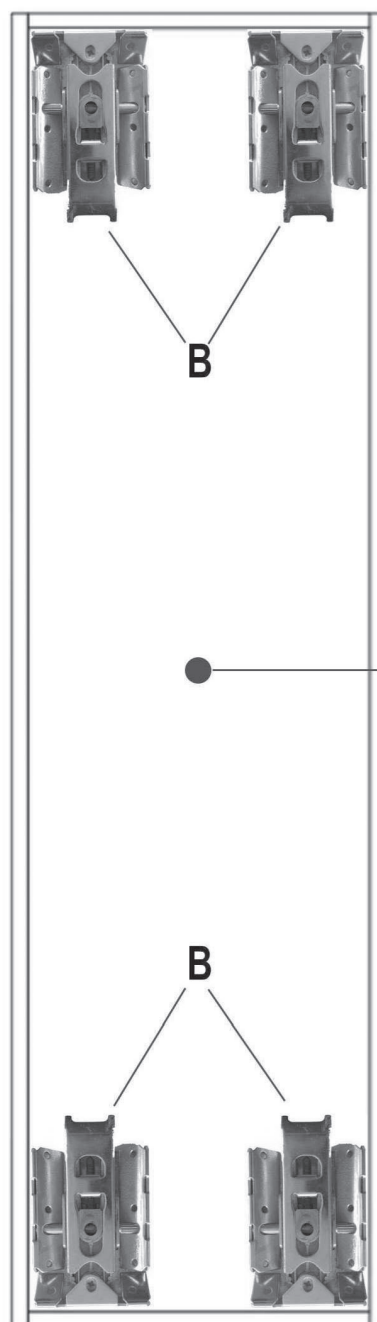

Fig. 2
ATTACCAGLIE "B"
DA AGGANCIARE
A MURO ALLE
STAFFE "A"

FASE 1

Posizionare la staffa "A" a muro in orizzontale e segnare i fori da praticare. (vedi Fig. 1)

Togliere la staffa, praticare i fori nel muro, inserire i tasselli. Riposizionare la staffa e attraverso di essa inserire le viti nei tasselli per fissarla saldamente a muro.

FASE 2

Agganciare il pensile-specchio tramite le staffe "B" (già montate) alla staffa "A" appena fissata a muro, stringere le viti antigancio sottostanti la staffa "A" e mettere in orizzontale lo specchio agendo sulle regolazioni delle staffe "B" (vedi Fig. 2).

**ATTENZIONE**

I tasselli e viti in dotazione sono utilizzabili o meno a discrezione del montatore che ne valuterà l' idoneità a seconda del tipo di muro dove verrà montato il mobile.

Mettere in orizzontale aiutandosi con una livella

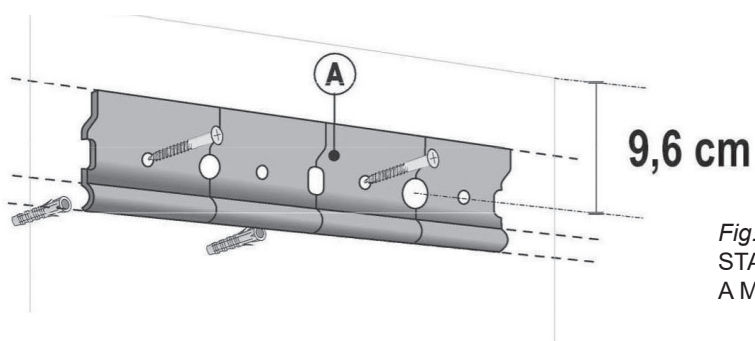
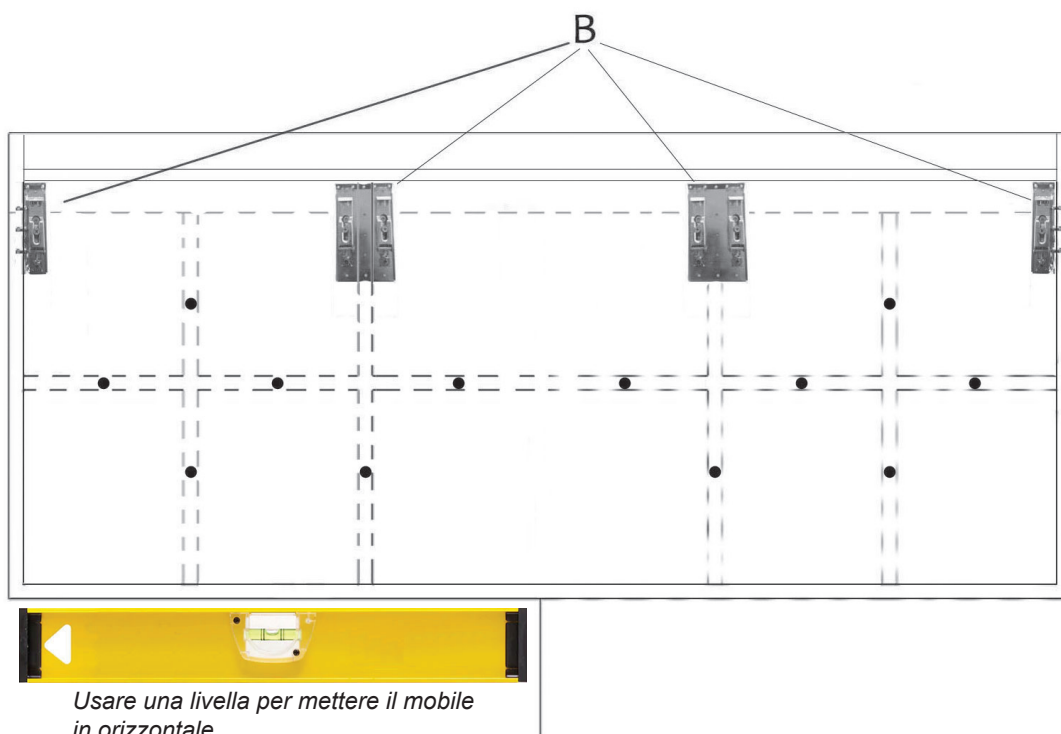

Fig. 1
STAFFA "A" DA FISSARE
A MURO CON I TASSELLI

Fig. 2
STAFFE "B" DA
AGGANCIARE A MURO
ALLE STAFFE "A"



FASE 1

Aprire il cestone e portarlo a fine corsa. Sganciare il cestone agente sui meccanismi posti sotto al fondo. Togliere il cestone.

FASE 2

Posizionare il mobile a parete all'altezza desiderata (l'altezza è in funzione dell'utilizzo dei lavabi appoggiato sopra top o incassati e delle preferenze del cliente). N.B. è importante che sia in orizzontale, aiutarsi con una livella.

FASE 3

Tracciare un segno sulla parete in corrispondenza dei fori sulle staffe laterali e centrale "A". (vedi Fig. 2 e 3)

FASE 4

Forare la parete in corrispondenza dei segni e inserire i tasselli. (vedi Fig. 2 e 3)

FASE 5

Fissare il mobile a parete avvitando le viti nei relativi fori "A". (vedi Fig. 2 e 3)

FASE 6

Regolare in altezza agendo sulle viti "B". (vedi Fig. 2 e 3)

FASE 7

Una volta trovata la corretta posizione in altezza bloccare tramite il dado "C". (vedi Fig. 2 e 3)

FASE 8

Agendo sulla vite "D" può essere corretto il posizionamento in verticale. (vedi Fig. 2)

FASE 9

Bloccaggio tra struttura SLIM e rivestimento in metallo.

Schema del mobile

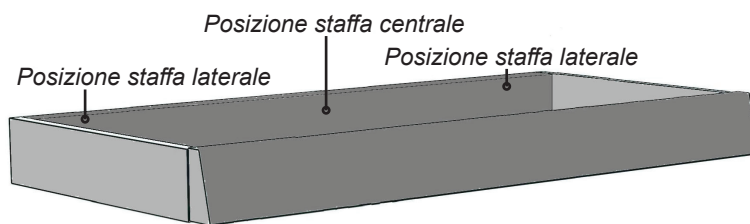
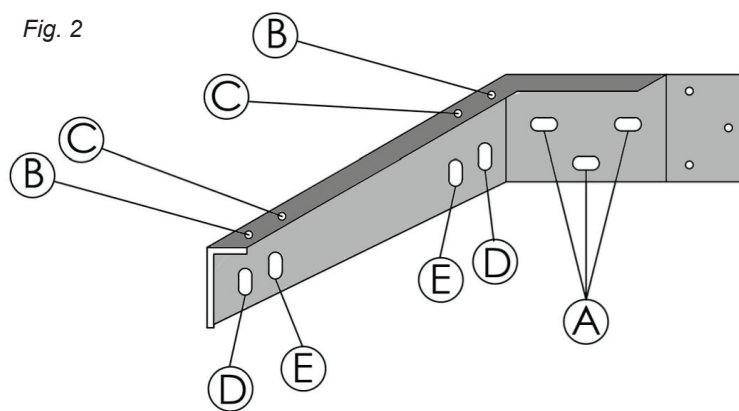

Fig. 1



Usare una livella per mettere il mobile in orizzontale

Fig. 2



STAFFA LATERALE DA FISSARE A MURO CON I TASSELLI

Fig. 3

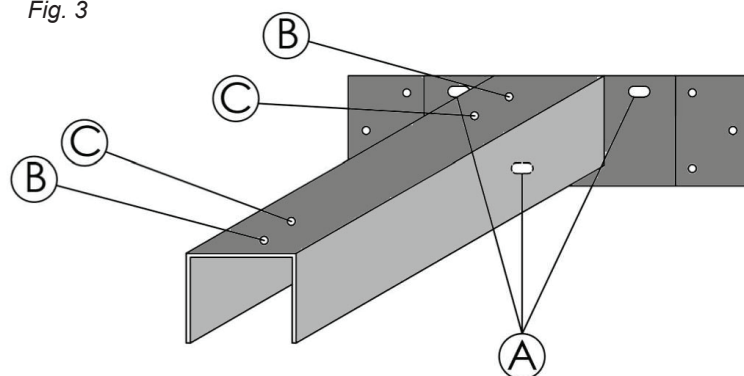

STAFFA CENTRALE DA AGGANCIARE A MURO CON I TASSELLI

**ATTENZIONE**

I tasselli e viti in dotazione sono utilizzabili o meno a discrezione del montatore che ne valuterà l'idoneità a seconda del tipo di muro dove verrà montato il mobile. Mettere in orizzontale aiutandosi con una livella.



STAFFA CENTRALE DA AGGANCIARE A MURO CON I TASSELLI

FASE 1

Posizionare la staffa "A" a muro in orizzontale e segnare i fori da praticare. (vedi Fig. 1)

Togliere la staffa, praticare i fori nel muro, inserire i tasselli. Riposizionare la staffa e attraverso di essa inserire le viti nei tasselli per fissarla saldamente a muro.



Usare una livella per mettere la staffa in orizzontale

FASE 2

Agganciare la Boiserie tramite il gancio (del mobile) alla staffa "A" appena fissata a muro. (vedi Fig. 2 e 3).



ATTENZIONE

I tasselli e viti in dotazione sono utilizzabili o meno a discrezione del montatore che ne valuterà l'idoneità a seconda del tipo di muro dove verrà montato il mobile.

Mettere in orizzontale aiutandosi con una livella.

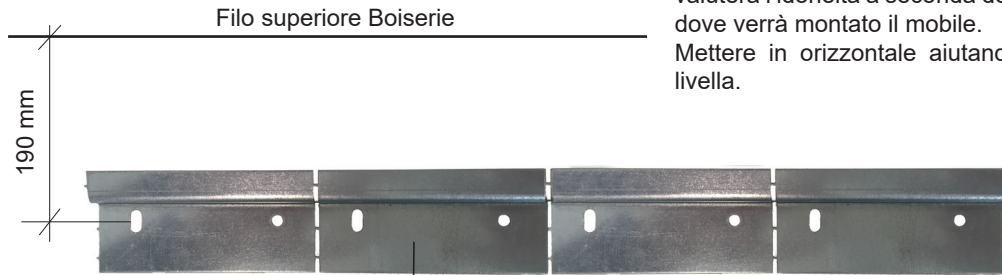

Fig. 1
STAFFA "A" DA FISSARE
A MURO CON I TASSELLI



Fig. 2
AGGANCIO MOBILE A MURO

Scanalatura sul retro del mobile da fissare alla staffa "A"



Fig. 3
VISTA POSTERIORE BOISERIE.

Karol

Karol Italia srl - Loc. Belvedere, 6
53034 Colle Val d'Elsa (Siena) Italy
www.karolitalia.it



REV. 09_2019